

## Futtermischwagenmesser

### FRIELOSTOP

Futtermischwagenmesser sind in der Regel mit mehreren Schneiden versehen, die, nachdem jeweils eine Schneide verschlissen ist, durch jeweiliges Verdrehen der Messer, nacheinander zum Einsatz kommen.

Die Messer werden werkseitig so montiert, dass die Schneiden im richtigen Winkel zur Schnecke stehen, um so eine optimale Schneidwirkung bei minimalem Kraftaufwand zu gewährleisten (siehe Bild 2).

Beim Verdrehen der Messer nach Verbrauch einer Schneide, oder auch bei der Montage von neuen Messern im Einsatz, kommt es immer wieder vor, dass die Messer falsch montiert werden. Die gleiche Situation kann auch entstehen, wenn sich im Mischwagen harte Gegenstände befinden, die einen besonderen Widerstand gegenüber einer bestimmten Position der Schneide darstellen und das Messer ungewollt und vor allen Dingen unkontrolliert verdrehen (siehe Bild 1).

In diesen Fällen reduziert sich die Schneidwirkung erheblich. Der Kraftbedarf erhöht sich überproportional,

was zur Beschädigung oder in Extremfällen sogar bis zur Zerstörung der Antriebswellen und Kupplungen führen kann.

**FRIELOSTOP** stützt sich bei jeder einzelnen Schneide durch eine hervorstehende Ausprägung in der richtigen Position auf der Außenkante der Schnecke ab (siehe Bild 3), so dass das Messer immer automatisch richtig positioniert ist und ein Verdrehen unmöglich gemacht wird. Das Messer sitzt zwangsläufig immer in der richtigen Position. (siehe Bild 2 - 5).

Da die **FRIELOSTOP** Ausführung patentrechtlich geschützt ist, können derartige Messer im Nachbau nicht bezogen werden. Ihre Kunden werden also immer Ihre Originalmesser einsetzen. Sollte ein Kunde dennoch Messer ohne **FRIELOSTOP** Ausführung als Nachbau einsetzen, wird er spätestens beim Einsatz der Messer erkennen, dass die Arbeitsweise wesentlich schlechter ist, als bei den **FRIELOSTOP** Originalmessern, so dass er bei nächstem Bedarf wieder Ihre Originalmesser einsetzt.



Bild 1



Bild 3

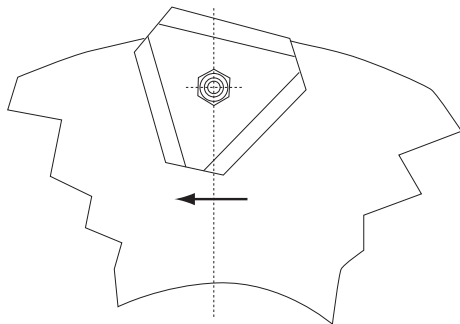

Bild 2

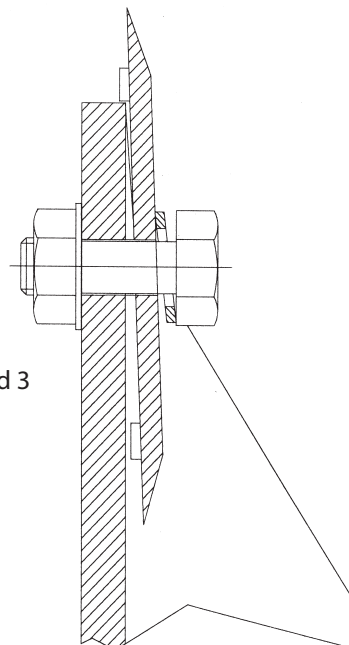

Bild 4

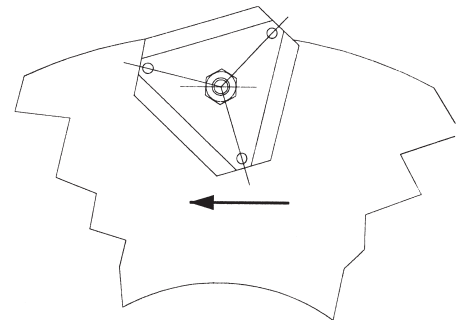

Bild 5

**Warum nicht gleich zum Messerspezialisten?  
Wir sind der Partner der Landmaschinenindustrie.**